

Architectus

1999
Nr 1(5)

Dziedzictwo

Edmund Małachowicz, Czesław Lasota,
Maciej Małachowicz

Badania wczesnośredniowiecznych faz budowy katedry wrocławskiej (1996–1997)

1. Wprowadzenie

Wczesne dzieje katedry wrocławskiej, tj. do połowy XIII w., od dawna budziły zainteresowanie, lecz długo pozostawały nieznanne, wobec braku jakichkolwiek śladów materialnych oraz skąpych i mylących wzmianek źródłowych. Dodatkowo mąciły je hipotezy uczonych niemieckich, oparte na interpretacji tych wzmianek.

Dopiero u progu drugiego tysiąclecia, z mroków przeszłości zostały odsłonięte relikty najstarszych budowli Wrocławia, sprzed ponad tysiąca lat – pierwszej i drugiej katedry oraz poprzedzającej je murowanej kaplicy – pierwszej świątyni chrześcijańskiej w tym mieście, świadectwa jego najwcześniejszych związków z kulturą Europy. Najszybciej nie pamięć ogarnęła pierwszą katedrę, wzniesioną najprawdopodobniej przez Bolesława Chrobrego dla ówczesnego biskupa Jana, wzmiankowanego przez współczesnego mu kronikarza niemieckiego Thietmara z Marseburga w 1000 r.

W najstarszym katalogu biskupów – lubiąskim z 1270 r. i kilku późniejszych średniowiecznych, nie ma już wzmianki. Jako pierwszy biskup i założyciel katedry jest wymieniany Hieronim (1046–1062). O lokalizacji kolejnej, gotyckiej budowli Silesiacus Annalista w 1382 r. napisał: *Thomas primus, XIII episcopus in Silesia transtulit ecclesiam Wratislaviam et est tertius locus ecclesie* [10, s. 571] powtarzając wzmiankę z *Cronica principum Poloniae* z tegoż czasu mówiącą: *Haec siquidem ecclesia, sicut fertur, jam in tertio loco sita est; fuit enim primo in Smogorow Namslaviensis districtus, secundo in Riczin Bregensis districtus, nunc autem in Wratislavia est locata* [13, s. 157]. Nawiązywała ona do wzmiankowanych w innych

źródłach siedzib biskupów w okresie rewolty pogańskiej z lat 1038–1050. Nie wydawała się jednak wiarygodna, została więc zinterpretowana przez Wilhelma Schulte [12, s. 2] nieco inaczej. Wszystkie trzy miejsca widział on we Wrocławiu; pierwsze, tj. katedra Chrobrego i Kazimierza Odnowiciela – na lewym brzegu Odry, drugie – katedra biskupa Waltera – w zachodniej części Ostrowa, trzecia – istniejąca katedra biskupa Tomasza I – we wschodniej części Ostrowa. Wykluczył więc istnienie romańskiej katedry w dzisiejszym miejscu.

Ludwig Burgemeister i Günther Grundmann przypuszczali, że romańskie budowle katedry były usytuowane w pobliżu zamku, sądząc, że dawny zamek znajdował się przy ujściu Oławy, na lewym brzegu Odry [2, s. 159].

Dodatkową niejasność powodowały wzmianki mówiące o drewnianych budowlach katedry. Każda niemal wzmianka mówiąca o budowlu kamiennej wspominała, że poprzednia była drewniana; np. wzmianka w *Cronica principum Poloniae* (1384–1385) mówi o budowie katedry biskupa Waltera jako *de muro lapideo est constructa, que lignea fuit antiquus* [13, s. 159]. Poglądy te do dziś jeszcze pokutują w licznych publikacjach [11].

Badania terenowe rozpoczęły się dopiero w 1949 r. w ramach realizowanego wtedy programu *Badania nad początkami państwa polskiego*. Na Ostrowiu Tumskim prowadził je prof. Wojciech Kočka, w późniejszych czasach natomiast inni badacze: prof. Tadeusz Kozaczewski, prof. Józef Kaźmierczyk, prof. Edmund Małachowicz, dr Czesław Lasota i inni. W ciągu minionych 50 lat kolejne od-

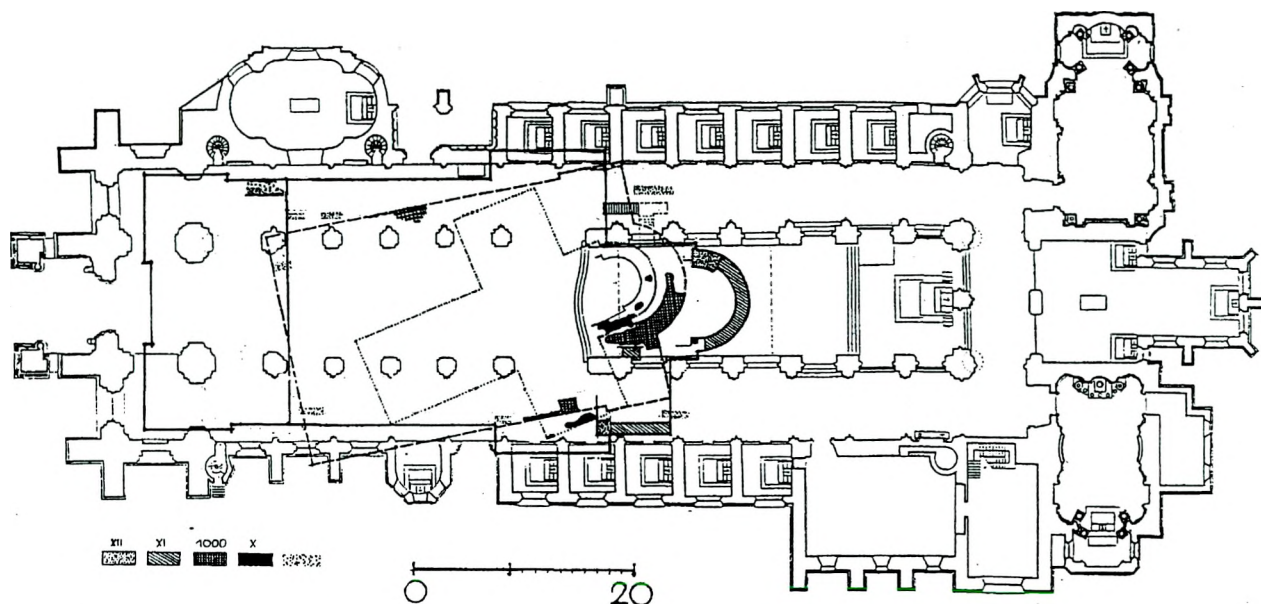

Ryc. 1. Katedra wrocławska. Plan z oznaczeniem zarysów kolejnych budowli z XII, XI, pocz. XI i X w. oraz śladów badań sonarowych (oprac. E. Małachowicz)

krycia powiększały zasób wiedzy o dziejach i budowlach Ostrowa. Były one następujące: obwałowania grodu z XI w. na zachodnim cyplu Ostrowa i podgrodzia [7, s. 271–275], relikty krypty romańskiej katedry biskupa Waltera z poł. XII w.¹ dwór biskupi z XIII w., zamek księcia

¹ Scheuermann [11, s. 216–217] podaje rewelacyjną (?) informację o badaniach wykopaliskowych Grundmanna *na długo przed 1945 r.*, nigdzie ani nie publikowanych, ani nie wzmiankowanych: *Der Baubeginn für den ersten steinernen Dom erfolgte im Jahre 1158. Es war ein romanischer Bau, wie Grabungen zuverlässig bekundet haben, die schon lange vor 1945 durch Professor Dr. Günter Grundmann (s. d.) durchgeführt worden waren. Von diesen Resten der ersten steinernen Breslauer Kathedrale, welche Bischof Walt(h)er (1149–1169), s. d. hatte erbauen lassen, sind nur noch wenige Reste am Westportal erhalten geblieben. Auch die steinerne Johannes d.-Tf.-Figur von der Nordseite (s.u. Diözesanmuseum) stammt aus dieser Zeit.*

Schon der erste Dom war Johannes dem Täufer geweiht. Möglicherweise war an gleicher Stelle die kleinere hölzerne Bischofskirche von Bischof Hieronymus (1051–1062) gestanden.

z XII–XIII w. i inne pomniejsze obiekty, głównie z XIII wieku.

Nie znane pozostawały tylko najstarsze budowle katedr – Chrobrego i Odnowiciela.

Przedostatnim, niezwykle cennym odkryciem było stwierdzenie istnienia starszego grodu z X w. w centralnej, najwyższej części Ostrowa, dokonane pod kierunkiem prof. Józefa Kaźmierczyka [5, s. 12–13], [6].

Ten ostatni fakt w dużym stopniu potwierdzał już hipotezę Edmunda Małachowicza opublikowaną w 1981 r., zakładającą niezmienną lokalizację wszystkich kolejnych budowli katedralnych.

Usytuowanie katedry u stóp nie znanego dotychczas odkrytego ostatnio starszego grodu, przekreślało wcześniejsze wątpliwości, jakie nasuwało jej odległe usytuowanie od znanego dotychczas nowego grodu XI-wiecznego w zachodniej części Ostrowa. Nie wszyscy jednak, a wśród nich i prof. Kaźmierczyk, byli o tym przekonani, nadal poszukując miejsca pierwszej katedry.

2. Badania

Zbliżające się milenijne obchody ważnych wydarzeń historycznych sprzed wieków, tj. śmierci św. Wojciecha w 997 r., zjazdu gnieźnieńskiego w 1000 r. oraz związanego z nim założenia diecezji wrocławskiej i budowy katedry, stworzyły materialne możliwości dokonania badań archeologiczno-architektonicznych. Badania te, od dawna planowane, były prowadzone pod kierunkiem prof. Edmunda Małachowicza w ciągu 1996 r. W skład zespołu wchodził: archeolog – dr Czesław Lasota i architekt dr Maciej Małachowicz oraz inni niezbędni specjaliści.

W rezultacie tych prac zostały odkryte relikty czterech budowli poprzedzających obecną, gotycką katedrę z XIII–XIV wieku. Przekreśliło to wszystkie dotychczasowe

hipotezy wspomniane na wstępie. Omawiane badania rozpoczęto w podziemnym pomieszczeniu katedry, zbudowanym w 1950 r. nad relikwami krypty romańskiej katedry biskupa Waltera. Prowadzone wtedy w katedrze badawcze prace archeologiczne, pod kierunkiem prof. Wojciecha Kočki, nie zostały ukończone i dostatecznie opracowane. Po odkryciu relikwów krypty romańskiej zidentyfikowanej jako XII-wieczna i zabezpieczeniu relikwów murem oporowym, całość przykryto stropem, tworząc zamknięte pomieszczenie, bez dogodnego wejścia. W tym stanie przetrwało ono 45 lat. Należy żałować, że w toku odbudowy nie zbadano w podobny sposób podziemi w korpusie katedry, gdyż była to chyba niepowtarzalna szansa.

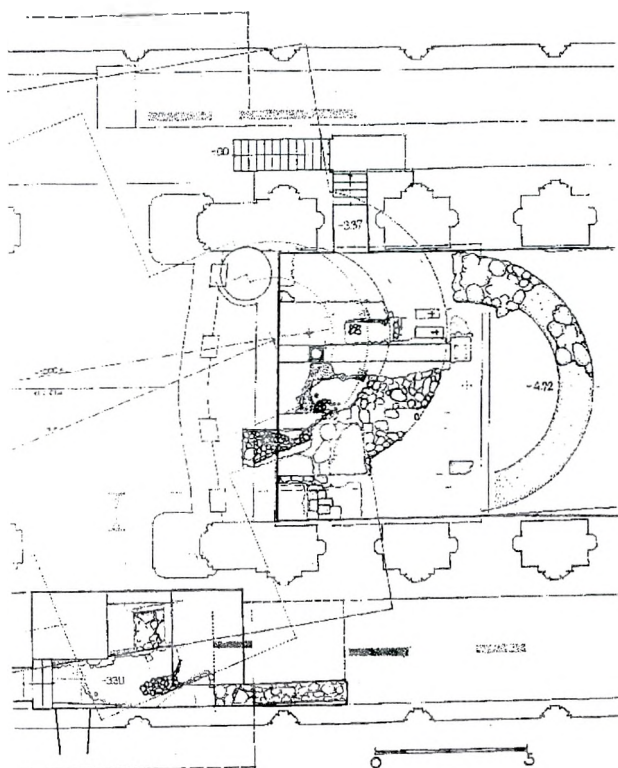

Ryc. 2. Katedra wrocławska. Fragment planu wnętrza – obszaru badań wykopaliskowych, z oznaczeniem relikwów i śladów badań sonarycznych oraz osi kolejnych budowli (oprac. E. Małachowicz)

Celem prac, prowadzonych od końca listopada 1995 r. do końca 1996 r., było zbadanie architektury najstarszych budowli katedralnych, konserwacja odkrytych relikwów oraz udostępnienie podziemia, z urządzeniem odpowiedniej ekspozycji muzealnej.

Oprócz wspomnianego już podziemia pod prezbiterium przebadano grobową kryptę biskupią pod nawą południową, gdzie wyeksplorowano całą dostępną powierzchnię, uzyskując bardzo cenne wyniki oraz kryptę kapitułną pod północną nawą katedry.

Ograniczone możliwości prac wykopaliskowych wewnątrz funkcjonującego kościoła katedralnego nie sprzyjały jednak ich szerszemu zakresowi, uzyskanie dostępu do możliwych miejsc badań wymagało natomiast wykonania uprzednich prac budowlanych. Posłużyły one w końcowej fazie udostępnienia oprawy i ekspozycji odkrytych relikwów architektury.

Badania dokonane w dwóch wnętrzach podziemnych, na głębokości od 3,30 do 4,70 m poniżej obecnego poziomu posadzki katedry, przyniosły odkrycie relikwów czterech kolejnych, kamiennych budowli wczesnośredniowiecznych, przedromańskich i romańskich.

Relikwów odkryte w toku wykopalisk umożliwiły odtworzenie zarysów tylko wschodnich części budowli, wraz z trzema ich kryptami. Brak możliwości dostępu do części zachodniej, niezbędnej dla ustalenia długości budowli, zmusił do użycia technik geofizycznych w postaci sonaru geologicznego². Za jego pomocą, stwierdzono istnienie domniemanych fragmentów murów podziemnych – relikwów dawnych ścian zachodnich, identyfikowanych jedynie na podstawie analizy rekonstrukcyjnej planów tych budowli.

Uzyskane wyniki były zadowalające przy obecnych możliwościach badawczych i spełniły nie tylko doraźne oczekiwania *millenijne*, dostarczając materiałów

² Badania te przeprowadził specjalistyczny zespół geologów, przy współudziale architekta, Macieja Małachowicza.

Ryc. 3. Katedra wrocławska. Przekrój podziemia ze schematem usytuowania pionowych odkrytych relikwów: 1 – X w.; 2 – pocz. XI w.; 3 – 2 poł. XI w.; 3 – XII w. oraz rekonstrukcje przekrojów trzech kolejnych krypt: A – pocz. XI w.; B – 2 poł. XI w.; C – XII w. z oznaczeniem zachowanych relikwów (oprac. E. Małachowicz)

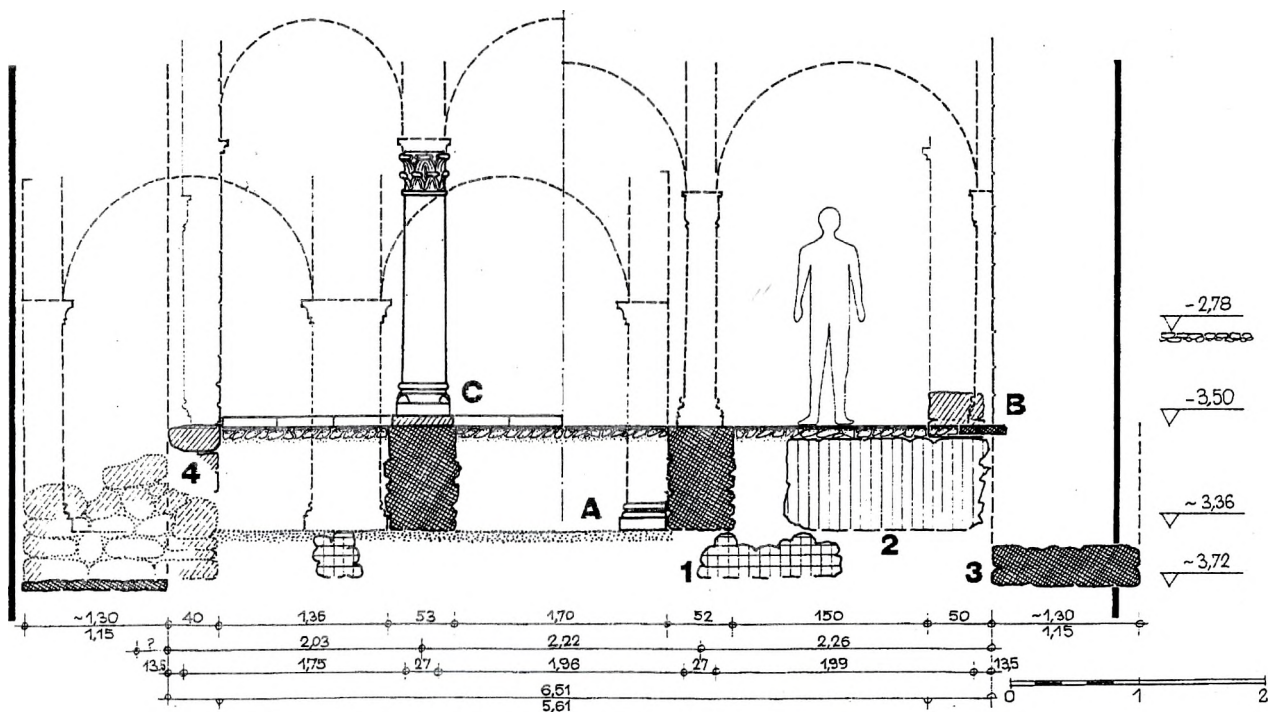

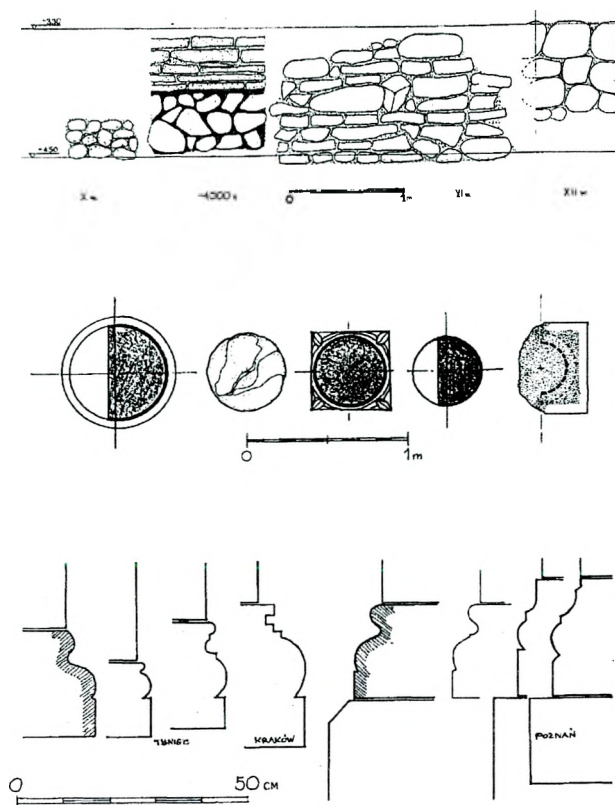

Ryc. 4. Katedra wrocławska. Wątki murów, fragmenty kolumn oraz profile baz i cokołów z XI w. (wrocławskie zakreskowane) (oprac. E. Małachowicz)

historycznych, zarówno na obchody tysiąclecia śmierci św. Wojciecha, powstania diecezji wrocławskiej i zjazdu gnieźnieńskiego, ale wniosły wielki wkład badawczy do historii, wypełniając dotychczasową lukę w tej dziedzinie.

Poczynając od budowli młodszych, odsłanianych w górnych warstwach terenu, są to trzy, oprócz istniejącej czwartej budowli gotyckiej, kolejne budowle katedralne:

1. Romańska, wzniesiona przez biskupa Waltera i Żyrosława w 2. poł. XII w.
2. Romańska, wzniesiona przez Kazimierza Odnowiciela w 2. poł. XI w.
3. Przedromańska, założona przez Bolesława Chrobrego około 1000 r.

Oprócz tego odkryto jeszcze czwartą, najstarszą budowlę, poprzedzającą katedrę, powstałą w ostatniej ćwierci X wieku.

Wszystkie budowle katedralne mają wyraźne wmianki źródłowe, a identyfikacja ich murów (każdego o odmiennej strukturze) natomiast nie sprawiała trudności. Również i mury najstarszej budowli pozbawionej wzmianek źródłowych charakteryzowały się inną strukturą.

Relikty murów w górnych warstwach terenu dotyczyły dwóch nakładających się budowli: katedry Kazimierza Odnowiciela z XI w. i późniejszej katedry biskupa Waltera z XII w., będącej rozbudową poprzedniej, z wykorzy-

staniem jej fundamentów. Orientacja obu jest identyczna z obecną budowlą.

Pod posadzką XI-wiecznej krypty odsłonięto mur fundamentowy ponad połowy apsydy, zbudowany z granitowych płyt na gliniano-kamiennej ławie oraz podobne fragmenty ścian, w układzie stratygraficznym odpowiadającym pierwszej katedrze Bolesława Chrobrego z około 1000 r.

Poniżej fundamentów pierwszej katedry odkryto trzy fragmenty muru z drobnych kamieni polnych na zaprawie wapiennej i ślad negatywu połowy apsydy, które wraz ze zbadanymi nawarstwieniami przyległego gruntu, umożliwiły rozpoznanie tego najstarszego kościoła wrocławskiego.

Te dwie ostatnie budowle wykazywały różną orientację, odmienną od obecnej, ze znacznym odchyleniem ku północy.

Układ stratygraficzny murów fundamentowych wszystkich wymienionych budowli, gdyż tylko na tym poziomie zachowały się ich relikty, dostatecznie wyraźnie wskazywał na kolejność ich budowy.

W gruncie przemieszanym licznymi wykopami i zasypkami kolejnych fundamentów i pochówków, nie miały większego znaczenia dla datowania nieliczne fragmenty ceramiki, żelaza i kości.

Odryto dwa groby skrzynkowe pod posadzką z IX w.³

Jedynym *datownikiem* była kamienna baza kolumny romańskiej, zachowana *in situ* na posadzce pozostałości krypty romańskiej, na podstawie stylistycznej określona na 2. poł. XII w.

Pomimo ograniczonej ilości murów i detalu architektonicznego, odkrywanych w różnych warunkach przestrzennych, okazała się możliwa rekonstrukcja zarysów polanów wszystkich czterech budowli, chociaż w kilku miejscach tylko hipotetycznych.

Niniejsze opracowanie dotyczy stanu badań z końca 1997 r., jeszcze nie zakończonych i wymagających kontynuacji, która – być może – uzupełni zasób informacji i wpłynie na zmianę niektórych hipotez.

Omówienie odkrytych budowli wymaga rozpoczęcia od warstw młodszych.

³ W większym z grobów spoczywały szczątki dwóch osób, które zostały zbadane przez antropologów: niemowlę płci męskiej. Po kilku latach w tymże grobowcu złożono zwłoki noworodka płci żeńskiej. (Raport z analizy antropologicznej dokonanej przez mgra Stanisława Gronkiewicza z Zakładu Antropologii PAN i Pawła Dąbrowskiego z Zakładu Antropologii UW we Wrocławiu z 10 kwietnia 1996 r.) Mniejszy grób był pusty i otwarty od strony północnej, zniszczony częściowo podczas wykopów, rozbiórki i budowy w XIII w. W pobliżu jednak, w przemieszanym gruncie zasypowym znaleziono fragmenty czaszki dziecięcia, pochodzącej najprawdopodobniej z tego mniejszego grobowca. Wewnątrz obu grobowców nie znaleziono niczego umożliwiającego identyfikację i datowanie pochówków w tak eksponowanym miejscu, w pobliżu ołtarza, wskazującym na pochodzenie z rodu panującego. Na podstawie analizy usytuowania grobowców i XI-wiecznej posadzki krypty je przykrywającej oraz śladów dopasowania do ław fundamentowych, można je datować na koniec XI lub początek XII wieku. Nasuwa się więc przypuszczenie, że mogło to być potomstwo Zbigniewa, przyrodniego brata Bolesława Krzywoustego, o którym brak jednak jakichkolwiek wzmianek źródłowych.

3. Dwie katedry romańskie

Dwie budowle romańskiej katedry, tj. trzecia – katedra biskupa Waltera i druga – Kazimierza Odnowiciela wymagają omówienia łącznie, gdyż mają wspólną część murów fundamentowych, których relikty zachowały się w górnych warstwach badanego terenu.

Badania rozpoczęto od sprawdzenia relikwów odkrytych w 1949 r. [1, s. 10–25], [7, s. 272, tab. 68, 69] i zasypanych później w podziemi, pozostającym bez zmian od 1952 r., kiedy to wyspoinowano (niestety, zaprawą cementową) XIII-wieczne ściany fundamentowe i zniszczono tkwiący w nich fragment bazy romańskiej. Odsłonięto więc całość relikwów apsydy, której część południowa zachowała się w postaci warstwy zaprawy i okrzesków po wybranym materiale kamiennym, z wyraźnymi krawędziami znaczącymi jej szerokość 1,15 m oraz część północną w postaci muru fundamentowego o wysokości od 0,30 do 1,10 m. W murze tym są widoczne dwa etapy budowy, różniące się szerokością tj. 1,15 i 1,55 m oraz techniką wykonania. Cieńszy z nich był wykonany z płyt granitowych przekładanych warstwami nieregularnych kamieni na zaprawie wapiennej. Grubszy mur składał się z większych głazów i nieregularnych kamieni bez układu warstwowego na podobnej zaprawie i przykrywał dolną warstwę wspomnianego cieńszego muru.

Odsłonięto całość zachowanej posadzki krypty spod warstwy ziemi i gruzu oraz zbadano oba miejsca po roze-

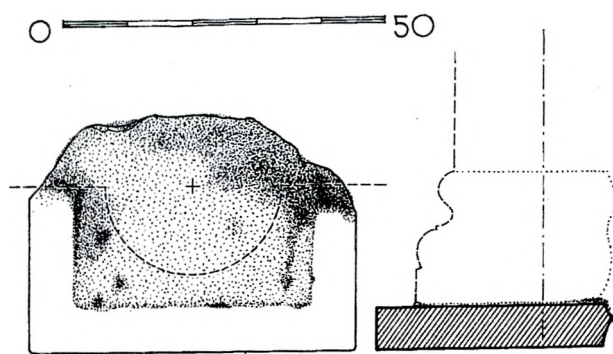

Ryc. 6. Katedra wrocławska. Płyta z odciskiem bazy przyściennej krypty z poł. XI w. (oprac. E. Małachowicz)

branych jej bocznych ścianach. W nich to odkryto przy stronie południowej znaczny fragment muru z płyt granitowych, z zewnętrzną krawędzią przykrytą XIII-wiecznym murem fundamentowym, odsłaniającym jedynie 0,95 z 1,15 jego szerokości. Przy stronie północnej nie zachował się żaden relikw podobnego muru.

W toku dalszych badań stwierdzono kilka śladów przebudowy krypty. Polegały one na zwężeniu szerszego pierwotnie wnętrza obu naw o $0,40 + 0,50 = 0,90$ m, przez co niemal równej szerokości wszystkie trzy nawy otrzymały, zachowaną obecnie, różną szerokość. Wnioski te wynikają ze wspomnianej już różnej szerokości murów apsydy (1,15 i 1,55 m), stwierdzonej także przy bocznych ścianach krypty, (z różnicą o + 10 cm po stronie południowej), mierzonej między licem murów fundamentowych a resztkami ścian krypty.

Analiza zachowanych łąw fundamentowych pod kolumny krypty i posadzki skłoniła do datowania ich na IX w., resztek natomiast bocznych ścian krypty, wraz z fundamentami, na przebudowę XII-wieczną. Zachowana płyta z czerwonego piaskowca grubości 7 cm pod bazą ze szponami jest resztką XII-wiecznej posadzki, położonej nad posadzką XI-wieczną, wykonaną z warstwy okrzesków kamiennych na zaprawie wapiennej, o wygładzonej i oszlifowanej nawierzchni. Odsłonięty w niewielkim podkopie fragment ściany zamykającej pierwotnie kryptę od strony zachodniej wykazuje tę samą konstrukcję co wspomniane łąwy podkolumnowe. Dodatkowym dowodem okazała się płyta z jasnego piaskowca grubości 6,5 cm, z odciskiem plinty bazy przyściennej o mniejszych wymiarach niż XII-wieczna baza ze szponami. Płyta ta, w połowie nieregularna, była wmurowana wraz z bazą i trzonem półkolumny w boczne ściany XI-wiecznej krypty. W XII-wiecznej krypcie nie było już kolumn przyściennych (z wyjątkiem może dwóch przy ścianie zachodniej), jak świadczą zachowane fragmenty ścian bocznych i brak fundamentów pod ich bazy.

Wszystkie to fakty wskazują na dwie nakładające się fazy budowlane; katedry Kazimierza Odnowiciela z 2. poł. XI w. i katedry biskupa Waltera z 2. poł. XII w. Jak wykazały dalsze badania dotyczyły one nie tylko krypty, lecz i innych części budowli.



Ryc. 5. Katedra wrocławska. Fragment muru fundamentowego z połowy XI w. (fot. E. Małachowicz)

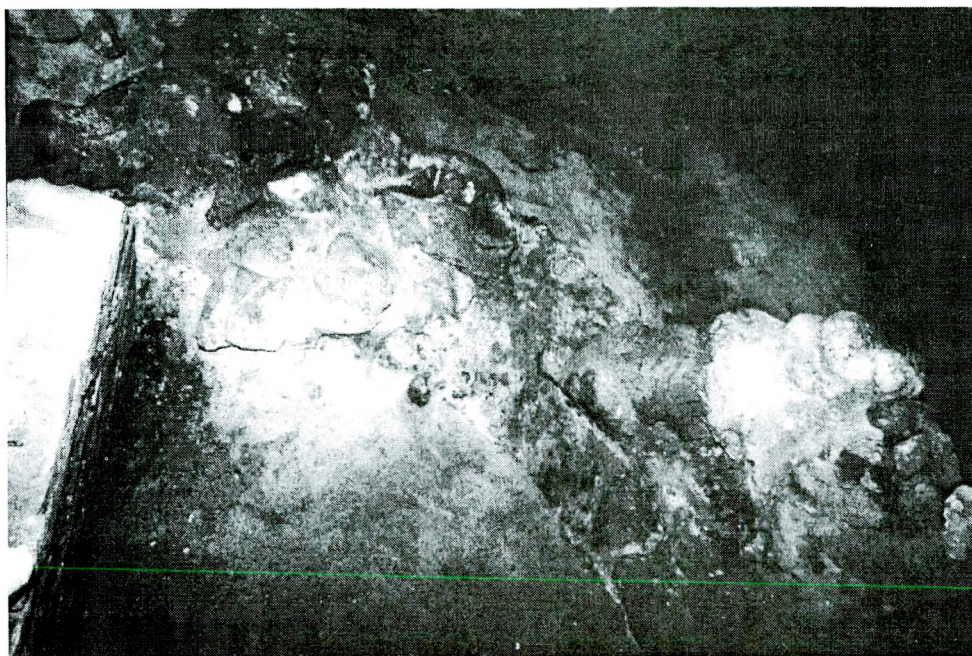

Ryc. 7. Katedra wrocławska.
Fragmety murów
fundamentowych drugiej
i trzeciej budowli katedralnej
(fot. E. Małachowicz)

Południowa część posadzki i ławy podkolumnowej oraz ściany bocznej krypty, były posadowione na ławie fundamentowej pierwszej katedry, ta z kolei na reliktach kościoła z X w. (o czym dalej).

Zauważalne osiadanie posadzki w północno-zachodniej części krypty wraz z ławą podkolumnową, które wynosi 22 cm (między podstawą stopnia apsydy a spodem zachowanej bazy) wskazuje na groźny proces destrukcyjny, spowodowany być może posadowieniem na zasypie jakiegoś dawnego zagłębienia. Być może, był on też przyczyną przebudowy w XII w.

Cenne dopełnienie wyników badań przyniosły odkrycia w krypcie grobowej pod nawą południową.

Na przedłużeniu zachodniej ściany krypty odkryto fragment muru szerokości 1,36 m, wykonany z dużych głazów granitowych na zaprawie wapiennej, wykazujący podobieństwo do XII-wiecznego muru w północnej ścianie

apsydy krypty. Uznano go za część wschodniej ściany południowego transeptu z XII w. Do niego przylegał od strony wschodniej (lecz z nim nie związany) prostopadły mur z płyt kamiennych, z częściowo widocznym licem południowym, lecz o nie znanej (wobec ciasnoty korytarza) szerokości. Biorąc pod uwagę podobieństwo jego konstrukcji, może to być fragment południowej ściany aneksu – zakrystii.

Po zbadaniu na obszarze całej wolnej posadzki tej krypty, wyczerpano możliwości wykopalisk i sięgnięto do geofizycznych technik badawczych – sonaru geologicznego.

Badania te, po sprawdzeniu znanych już fragmentów podziemnych, wykonane wzdłuż środków naw bocznych, dały zadowalające wyniki. Podobny natomiast ciąg badawczy wzdłuż osi nawy głównej nie dał rezultatów nadających się do uwzględnienia.

Badania te wykazały istnienie grubszych murów identyfikowanych jako zachodnia ściana transeptu południowego i fundamenty ściany zachodniej budowli z XI w.

Na podstawie omówionego zasobu informacji, uzupełnionych dwoma detalami znalezionymi luzem, lecz należącymi – zdaniem autorów – do XI-wiecznej (pierwszej lub drugiej?) katedry⁴, dokonano próby rekonstrukcji planów obu budowli.

Druga katedra biskupa Hieronima, wzniesiona przez Kazimierza Odnowiciela w latach po 1051 r. mogła być według domniemania romańską bazyliką kolumnową.

Korpus nawowy długości trzech kwadratów (ok. 6,80 × 6,80 m) był od zachodu zakończony węższym przęsłem długości ok. 2,80 m, wskazującym na domniemane istnienie masywu zachodniego.

Wschodnią część świątyni tworzyło kwadratowe przęsło prezbiterium z apsydą, pod którym znajdowała się częściowo zagłębiona krypta. Wnętrze było z pewnością kryte drewnianym stropem nad ścianami oblicowanymi ciosami z szarego granitu wysokości około 20 cm, nie zachowanymi, niestety, w pierwotnym wątku. Fragmenty tynku pokrytego malarstwem, znalezione w miejscach wskazujących na pochodzenie z rozbiórki XI-wiecznej budowli, świadczą o dekoracji wnętrza.

Trzecia katedra biskupa Waltera, wzniesiona za rządów księcia seniora Bolesława Kędzierzawego w latach od 1158 do ok. 1180 r., była powiększeniem i wzbogaceniem budowli poprzedniej z XI w. Polegała ona zapewne na dobudowie nowego przęsła korpusu i wież zachodnich.

Na pieczęci biskupa Żyrosława II (1170–1198) zawierającej model katedry wrocławskiej, wyraźnie widoczne ośmioboczne (zapewne tylko w górnej części) wieże, wydają się być wiarygodne.

Część wschodnia, tj. prezbiterium pozostała zapewne niezmieniona w planie, na pogrubionych fundamentach, niezbędnych do wzmocnienia ścian pod sklepienia i oblicowanie ciosami z jasnego wapienia, ozdobionych detalami z czerwonego piaskowca⁵.

O wystroju tego sklepionego w całości wnętrza świadczy stosunkowo wiele zachowanych relikwów, m.in. wapienny cios licowy z dużym fragmentem tynku pokrytego

⁴ Detale te zachowane w cokole i wmurowane w ściany pobliskiego kościoła św. Idziego z początku XIII w. [14, s. 94–96].

⁵ Są to dwa detale kamiennic: fragment fryzu z czworoliściem i głowica kolumny, eksponowane dotychczas w Muzeum Archidiecezjalnym, zostały przekazane przez dyrektora ks. dra Józefa Patra oraz wydobyte z murów XIII-wiecznych, ciosy licowe z jasnokremowego wapienia, w tym jeden z resztkami malowidła ściennego.

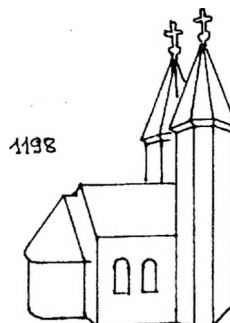
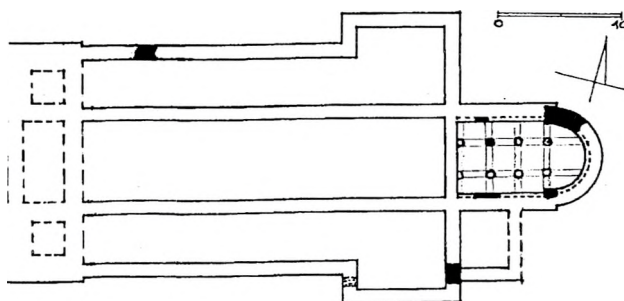
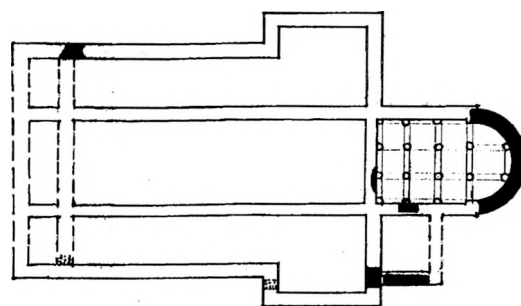

Ryc. 8. Katedra wrocławska. Rekonstrukcja planów z kryptami drugiej (z poł. XI w.) i trzeciej (z XII w.) budowli katedralnej (z XII w.) budowli katedralnej, z oznaczeniem odkrytych relikwów oraz odrys widoku z pieczęci biskupa Żyrosława z 1198 r. (oprac. E. Małachowicz)

malowidłem oraz kilka detali architektonicznych i rzeźbiarskich, jak fragment fryzu z motywem czteroliścia, baza, głowica i trzon kolumny przyściennej z krypty oraz figura św. Jana Chrzciciela (prawdopodobnie wycięta z tympanonu), a także kilka domniemanych ozdobnych trzonów kolumni wbudowanych w obecnym portyku zachodnim.

Ta kolejna wrocławska katedra była mniejsza (41,0 × 24,0 m) od romańskiej katedry św. Wacława w Krakowie (58,0 × 34,0 m), a jej architektura nawiązywała do wzorców z Nadrenii i Mozy, skąd pochodził sam Biskup Walter z Malonne.

4. Pierwsza katedra Bolesława Chrobrego

Pierwsza katedra Bolesława Chrobrego, z której odsłonięto kilka relikwów murów fundamentowych i ścian poniżej omówionego już poziomu z XI i XII w., okazała się odrębną budowlą o innej nawet orientacji. Żaden fragment jej murów nie był wykorzystany do późniejszych budowli.

W sondażowym wykopie pod uszkodzoną posadzką krypty romańskiej, został odsłonięty mur, a właściwie ława fundamentowa południowej połowy apsydy, z fragmentem zakończenia nawy bocznej. Mur ten był wykonany z łamanego kamienia i głazów polnych spojonych gliną, techniką nie występującą w omówionych już bu-



Ryc. 9. Katedra wrocławska.
Baza półkolumny krypty
z pocz. XI w. i baza kolumny
krypty z XII w.
(fot. E. Małachowicz)

dowlach romańskich, wskazującą na wcześniejszy okres budowy.

Drugi fragment muru o identycznej konstrukcji odsłonięto w krypcie grobowej pod nawą południową. Był to fragment muru z płyt granitowych na zaprawie wapiennej, o starannie wyrównanym licu pokrytym pobiałą wapienną, który wznosił się na ławie gliniano-kamiennej, tak jak we wspomnianej części apsydy. Trzeci fragment fundamentu ściany północnej odkryto w krypcie kapitulnej.

Te relikty, zidentyfikowane jako pozostałości pierwszej katedry z około 1000 r., umożliwiły ustalenie szerokości i krzywizny apsydy oraz szerokości naw. Drugi ze wspomnianych fragmentów okazał się bowiem pozostałością południowej ściany budowli.

Wykreślony na ich podstawie typowy kwadrat prezbiterium nie znalazł jednak potwierdzenia w postaci muru fundamentowego odgraniczającego je od korpusu nawowego, gdyż powinien się znajdować w miejscu odsłoniętym, w krypcie grobowej. Brak jakichkolwiek jego śladów w tym miejscu wskazywał na płytsze prezbiterium i zakończenie naw bocznych pomieszczeniami na planie kwadratów, najprawdopodobniej wież wschodnich.

Na tym zakończyły się możliwości badań wykopaliskowych, dzięki którym udało się jednak ustalić zarys wschodniej części budowli.

Prawdopodobny relikwit ściany zachodniej wykazały badania przeprowadzone za pomocą sonaru geologicznego, jako jeden z pięciu rozpoznanych reliktyw ścian za-

chodnich. Opierając się na tym wyniku zrekonstruowano plan nawy głównej długości trzech kwadratów o bokach $6,80 \times 6,80$ m oraz węższe przeszło długości 2,30 m przed ścianą zachodnią.

Umożliwiło to hipotetyczną rekonstrukcję planu budowli, jako bazyliki filarowej z dwiema wieżami od wschodu i masywem zachodnim mieszczącym, być może emporeę otwartą do nawy głównej. Wnętrze, oprócz prezbiterium, mogło mieć nawy podzielone po bokach czterema filarami i pokryte stropem⁶, nawy boczne natomiast szerokości połowy nawy głównej, tj. około 3,40 m.

Znacznej grubości fundamenty murów apsydy (około 1,80 m) w porównaniu ze ścianą południową (ok. 1,40 m), nawet na poziomie gliniano-kamiennej ławy fundamentowej mogą wskazywać na opory sklepienia krypty. Odsłonięty znaczny fragment fundamentu kolumny przyściennnej, dokładnie odpowiadający znalezionej uprzednio luzem bazy przyściennnej bez szponów oraz ślad fundamentu kolumny środkowej wyjaśniły rolę warstwy posadzki lub podłoża jako wnętrza krypty pierwszej katedry Bolesława Chrobrego. Umożliwiły też rekonstrukcję planu tej dwunawowej czterofilarowej krypty z przyściennymi półkolumnami.

Orientacja świątyni wykazuje odchylenie od osi obu romańskich i obecnie istniejącej gotyckiej o około 9° w kierunku północnym.

Na podstawie odkrytych relikwów i analiz ustalono niewątpliwie, że jest to katedra Bolesława Chrobrego, związana ze wzmianką Thietmara z 1000 r. o ustanowieniu biskupstwa wrocławskiego na zjeździe w Gnieźnie i wzniesiona najprawdopodobniej na początku XI wieku.

Odsłonięty i zbadany fragment wspomnianej już ściany południowej dostarczył cennych informacji o fakturze i kolorystyce tej budowli. Na płytkim stosunkowo fundamencie (ławie) szerokości około 1,40 m i głębokości 0,60–0,70 m, wykonanym z głazów i kamienia łamanego spojonych gliną, zachował się fragment ściany nadziemnej szerokości 1,20 m do wysokości 0,60 m. Od strony wewnętrznej nie udało się stwierdzić śladów posadzki, gdyż zniszczył ją wykop fundamentowy i styk z późniejszym XI-wiecznym murem. Od zewnątrz wprawdzie teren był również zniszczony późniejszymi wykopami i zasypami, jednak analiza zachowanych śladów pozwoliła uznać białe lico ściany na długości ponad 1 m za część nadziemną.

Staranny wążek z dość równych płyt granitowych grubości 6–15 cm, z wypełnionymi (zacieranymi?) zaprawą wapienną spoinami, był w całości pokryty pobiałą wapienną. Wskazuje to na białą kolorystykę kamiennych ścian budowli. Czy była to biel monochromatyczna, czy też z czerwono malowanymi detalami można jedynie przypuszczać na podstawie późniejszych, wspomnianych już przykładów XII-wiecznych i znanych na Śląsku pokładów tego barwnika – glinki.



Ryc. 10. Katedra wrocławska. Relikw ławy fundamentowej apsydy pierwszej katedry z pocz. XI w. (fot. E. Małachowicz)

Nieliczne i niezbyt pewnie datowane fragmenty detalu znalezionego luzem nie umożliwiają sformułowania jakiegokolwiek hipotezy o wystroju wnętrza budowli. Jedyne detale rzeźbiarskie oprócz wspomnianej już bazy z krypty, który można wiązać z tą budowlą (lub nawet wcześniejszą z X w.?) jest, wydobyta z XIII-wiecznego muru fundamentowego, nasada archiwolty portalu

⁶ W toku badań archeologicznych na Ostrowie w 1995 r. wydobyto część belki drewnianej o dużym przekroju, z zaciosami wskazującymi na fragment konstrukcji dachowej, datowany metodą dendrochronologii na ok. 1000 r. (?).



Ryc. 11. Katedra wrocławska. Fragment południowej ściany pierwszej katedry z pocz. XI w. (fot. E. Małachowicz)

z czerwonego piaskowca. Rysy montażowe i ślady powierzchni licowych na bokach tego kłińca umożliwiły częściową rekonstrukcję form portalu o przedromańskim, karolińskim jeszcze charakterze. Rzeźba na nim przedstawiała demona na tylnych łapach (zachowana w połowie) i pasmo prymitywnej plecionki, z pewnością symetrycznych i po drugiej stronie portalu.

Zrekonstruowany w wyniku badań i studiów plan katedry przedstawiał bazylikę o następujących wymiarach

zewnętrznych: długości około 33,0 m, szerokości 18,5 m, co stanowiło około 3/4 rozmiarów ówczesnej katedry w Poznaniu (48,0 × 23,0 m). Była też mniejsza od pierwszej katedry w Krakowie, z której na podstawie dwóch prawdopodobnych relikwów można dopatrzeć się szerokości około 23,0 m [3, s. 25–42]. Prezentowała ona typ katedry w koncepcji karolińskiej, z dwiema wieżami wschodnimi i masywem zachodnim z emporą, podobny do ówczesnej katedry w Poznaniu. W zbadanych

Ryc. 12. Katedra wrocławska. Szkic fragmentu relikwów krypty pierwszej katedry z fundamentem bazy przyścienniej i resztką warstwy posadzkowej oraz widokiem późniejszej nicco krypty w Brevnowie

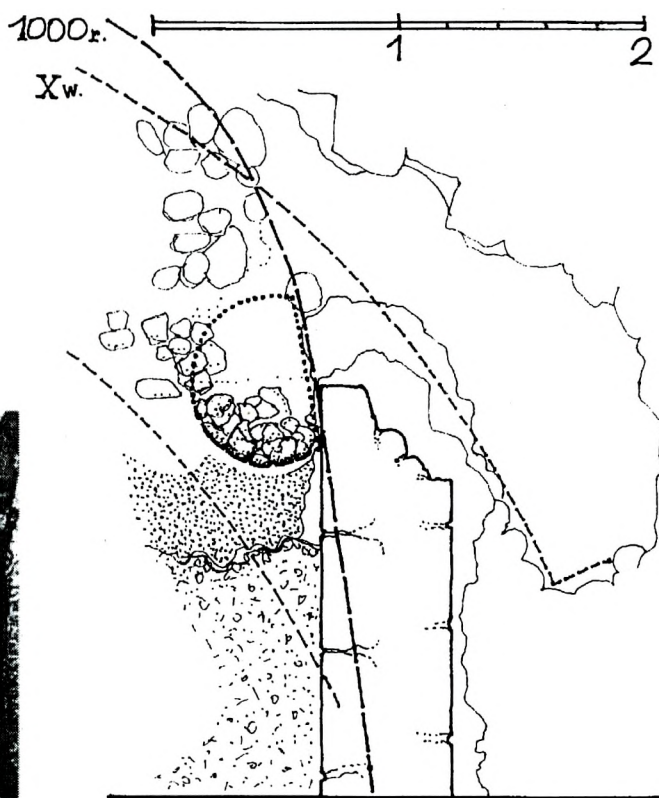

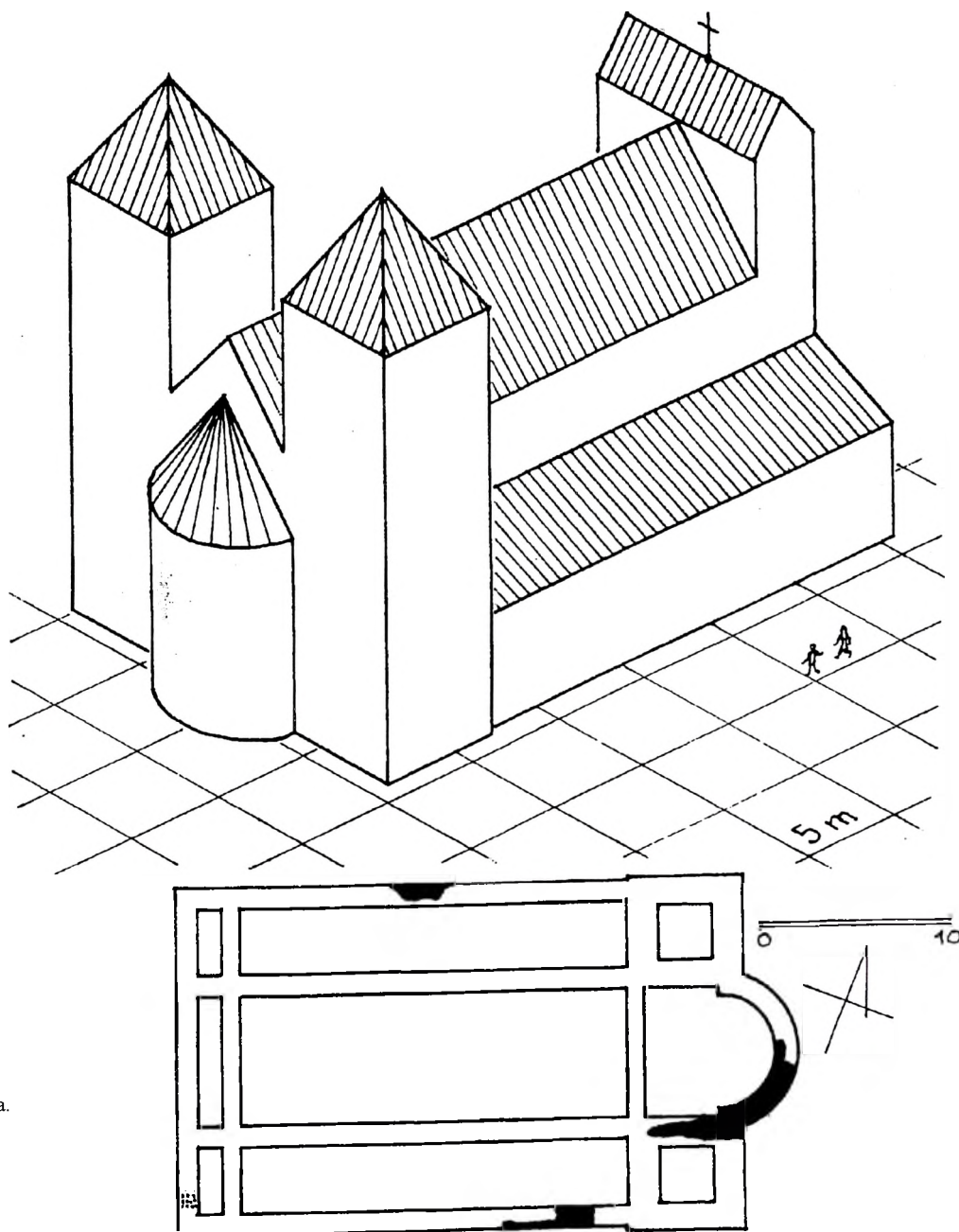

Ryc. 13. Katedra wrocławska.
Rekonstrukcja planu
i bryły pierwszej katedry
Bolesława Chrobrego
z pocz. XI w.
(oprac. E. Małachowicz)

fragmentach murów nie stwierdzono śladów *opus spicatum*, występującego we wczesnośredniowiecznych budowlach Poznania i Krakowa. Wieże wschodnie są specyfiką wrocławską, powtórzoną w czwartej, gotyckiej

katedrze, spowodowane lokalizacją budowli od strony górnego biegu Odry, skąd była nie tylko jej najlepsza widoczność, lecz także zagrożenie.

5. Kościół z X wieku

Kościół z X wieku – tj. z okresu poprzedzającego pierwszą katedrę zachował się pod fundamentami późniejszych budowli, w postaci trzech skromnych, lecz wyraźnych reliktyw.

W podziemiu, pod posadzką krypty romańskiej z XI w. i ławą fundamentową apsydy z ok. 1000 r. osłonięto fragment muru o konstrukcji odmiennej od innych, już omówionych. Wykonany z drobnych kamieni polnych o średnicy 10–20 cm, obficie spojonych zaprawą wapienną, był zachowany do wysokości ok. 50 cm, z wyraźnym licem

od strony południowej na długości ok. 1,60 m. Poza prawdopodobnym datowaniem go na X w. nie dawał żadnych informacji o formie budowli. Dopiero odkrycie drugiego podobnego fragmentu w krypcie pod nawą południową, z wyraźnym odcinkiem również południowego lica, o podobnej długości, ukierunkowało dalsze badania.

Znaleziono trzeci fragment podobnego muru i negatyw zewnętrznego lica apsydy, w postaci uskoków po rozebranych jej murze. Trzy fragmenty tego uskoku

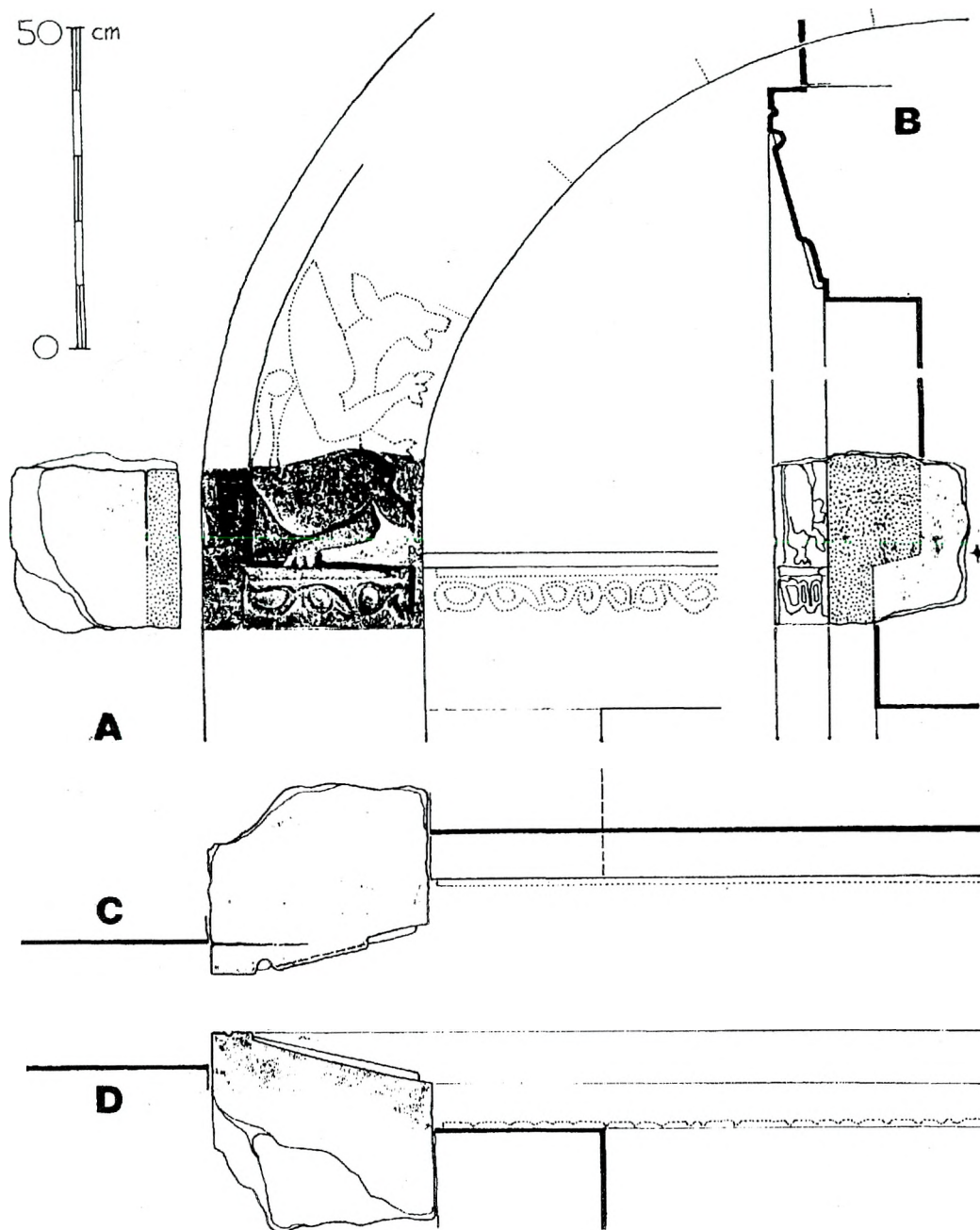

Ryc. 14. Katedra wrocławska. Studium rekonstrukcji form portalu, na podstawie śladów na zachowanej nasadzie archiwolty: A i B – widoki boczne, C – z góry, D – z dołu (oprac. E. Małachowicz)

umożliwiły ustalenie krzywizny apsydy, a także szerokość jej nawy głównej. Okazała się ona podobna do odstepu między wspomnianymi licami obu ścian południowych, pomniejszonego o jedną grubość muru, co wskazywało na jednakową szerokość nawy głównej i południowej. Niewątpliwie od strony północnej (nieдоступnej dla badań) powinna być symetryczna nawa o identycznej szerokości. Nie mógł to więc być układ bazylikowy, lecz centralny, a najbardziej prawdopodobny układ krzyżowy. Dla wyjaśnienia tego ponownie odkopano i zbadano miejsce ewentualnej kontynuacji fragmentu ściany południowej w kierunku zachodnim. Stwierdzone nawarstwienia zaprzeczyły istnieniu dalszego ciągu, potwierdzając hipotezę układu krzyżowego. Niestety, nie udało się ustalić zamknięcia nawy głównej od strony zachodniej, gdyż badania uzupełniające za pomocą sonaru geologicznego

nie dały rezultatu, ze względu na cienką warstwę tych murów na głębokości 0,80 m lub ich zniszczenie.

Nie ma więc pewności czy był to krzyż grecki czy łaciński, z których pierwszy ma najbliższą analogię na Wyszehradzie⁷, drugi zaś w Libicach [8, s. 249–250], [9, s.157–159], [15, s. 1–72], [16]. Przyjęto jednakże do dalszych rozważań przykład Libic, o rozmiarach podobnych do budowli wrocławskiej, będący zapewne wzorcem dla Wrocławia i Wyszehradu: z nawą główną o długości dwóch szerokości od skrzyżowania.

⁷ Kościół na planie krzyża greckiego z nie wyjaśnionym dotychczas zakończeniem ramienia wschodniego, jest datowany przez badaczy czeskich na koniec X–początek XI w., najprawdopodobniej na okres po 973 r., tj. po założeniu biskupstwa w Pradze. Jest on związany z osobą biskupa Wojciecha i przykładem z jego rodzinnych Libic [4, s. 429–435].



Ryc. 15. Katedra wrocławska. Fragment muru fundamentowego południowego ramienia kościoła z X wiku (fot. E. Małachowicz)

Zgromadzone w toku badań informacje są podstawą hipotetycznej rekonstrukcji tylko zarysu planu kościoła. O jakichkolwiek szczegółach ukształtowania wnętrza, czy aneksach trudno na razie mówić. Nawet pełnej grubości murów nie odnaleziono *in situ*, gdyż zachowały się jedynie lica z jednej strony grubości około 100 cm. Z analizy wymiarów wynika jednak, że grubość ich mogła wynosić 1,10–1,20 m. Całość budowli miała długość ok. 25,0 m, szerokość nawy poprzecznej 19,50 m i 8,0 m szerokości nawy, w ich obrysie zewnętrznym⁸.

Z nawarstwień budowlanych i zachowanych reliktyw murów o wyraźnie różnej od pozostałych konstrukcji wynika ogólne datowanie kościoła, wcześniejsze od katedry Bolesława Chrobrego z około 1000 roku. Istnieje jednak kilka poszlak umożliwiających próbę dokładniejszego jego datowania.

Analogia zarysów planu z kościołem libickim wskazuje na źródło inspiracji architektonicznej, co wydaje się

⁸ Ogólne wymiary zewnętrzne budowli, w porównaniu z kościołem w Libicach i na Wyszehradzie, ilustruje następujące zestawienie:

Wymiar	Libice	Wrocław	Wyszehrad
Długość wraz z apsydą	30,3	25,0 (?)	17,0
Długość nawy poprzecznej	20,0	19,5	17,0
Szerokość nawy	8,20	8,0	8,2

Oś kościoła wykazuje znaczne odchylenie w kierunku północnym: o 12° od osi późniejszej katedry Bolesława Chrobrego oraz o 21° od osi obu późniejszych katedr romańskich i gotyckiej.

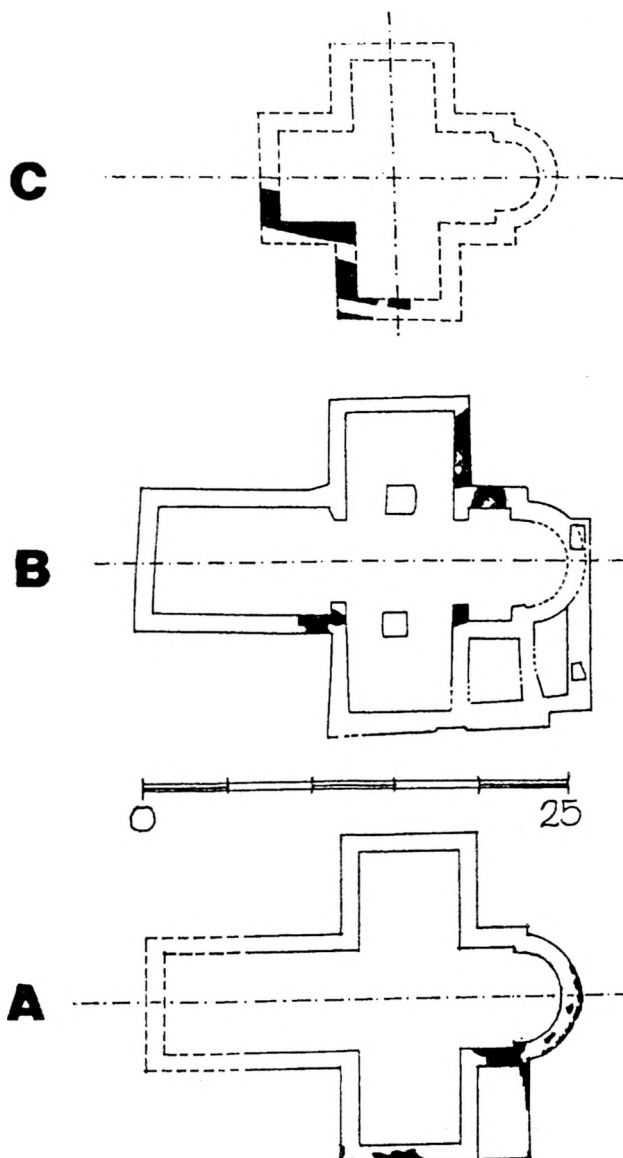

Ryc. 16. Katedra wrocławska. Rekonstrukcja planu pierwszego kościoła z X wiku – A oraz porównawcze plany kościołów w Wyszehradzie – C i Libicach – B (oprac. E. Małachowicz)

zrozumiałe z uwagi na bezpośrednie sąsiedztwo państwa Sławnikowiców ze Śląskiem. Kościół w Libicach, według jego odkrywcy i badacza R. Turka [8, s. 249] istniał w latach 962–995. Kolejną datą jest powstanie biskupstwa w Pradze w 973 r. Po okresie mało aktywnych rządów biskupa Dytmara, na uwagę zasługuje działalność biskupa św. Wojciecha w dwóch okresach: 983–988 r. i po przerwie (podczas której zastępował go biskup miśnieński Folklod) w latach 992–995; oba w czasach rządów czeskiego księcia Bolesława II Pobożnego (967/972–999).

W świetle najnowszych badań dendrochronologicznych, budowę nowych grodów we Wrocławiu, Głogowie i Opolu rozpoczęto około 985 roku. Około tej daty należy też widzieć budowę murowanego kościoła we Wrocławiu. W 990 roku wzmianka mnicha z Sazavy mówi o utracie Niemczy, nie wspominając nic o Wrocławiu. Można więc wysnuć wniosek, że Wrocław i prawobrzeżny Śląsk mógł być już w 985 r. we władaniu Mieszka,



Ryc. 17. Katedra wrocławska. Widok ekspozycji odkrytych relikwii, w podziemiu pod prezbiterium katedry (fot. E. Małachowicz)

wspomniane inwestycje obronne i kościelne miały natomiast na celu umocnienie stanu posiadania przed zamierzonym dalszym podbojem ziemi śląskiej. Ewentualność takich działań ze strony czeskiej na odległych peryferiach państwa wydaje się mniej prawdopodobna. Murowany kościół na Ostrowie mógł więc powstać z woli Mieszka i zauważalnym wpływie Sławnikowców.

Pod relikwiami omawianego kościoła stwierdzono ślady drewnianych słupów o dużym przekroju, ze śladami plecionki i licznych żerdzi służących do tegoż celu oraz jamę ze śladami węgla i szczątków zwierzęcych. Relikty te nie wyjaśniają jednoznacznie sposobu użytkowania tego miejsca, uzupełnia je jednak przypuszczenie, a nawet ślady istnienia w tym miejscu jakiegoś basenu wodnego (źródła? lub studni). Nasuwa to przypuszczenie o możliwości istnienia tu przed budową kościoła jakiegoś prowizorycznego urządzenia kultowego, chrześcijańskiego (baptysterium?) lub jeszcze pogańskiego, a może kolejno ich obu.

O istnieniu źródła–studni świadczyć może wspomniane już osiadanie wschodniej ściany XI-wiecznego prezbiterium posadowionego na jej zasypie oraz XV-wieczna już studnia przy figurze św. Jana Chrzciciela, powstała po przesunięciu jej na północ, poza obręb kolejnych budowli romańskich [2, s. 91–92]. Istnienie kultowego basenu wodnego mogło być inspiracją dla wezwania św. Jana Chrzciciela już dla pierwszego murowanego kościoła, przeniesione w 1000 roku na katedrę.

6. Podsumowanie

Omówione wyniki badań katedry wrocławskiej wniosły znaczący wkład do wiedzy o wczesnośredniowiecznej architekturze i historii Śląska, będących dotychczas białą plamą we wszystkich na ten temat publikacjach, wzbogacając wiedzę o historii kultury w Polsce.

Pierwsza katedra, Bolesława Chrobrego, wykazuje powiązania ze stołecznym wówczas Poznaniem i stamtąd przekazany wzorzec architektoniczny monumentalnej świątyni biskupiej, wywodzący się z tradycji karolińskiej [14, s. 81–84].

Druga katedra, Kazimierza Odnowiciela, wskazuje na związki z nowym ośrodkiem stołecznym w Krakowie i wpływy artystyczne architektury ottońskiej ze wzorców saskich⁹.

Trzecia katedra, biskupa Waltera, nie oddzwierciedla już takich powiązań i orientacji politycznych, ograniczając się do swobodnego wyboru wzorca z kwitnącej wówczas architektury nad Renem i Mozą oraz wzrastającej rangi organizacji kościelnej.

Niewątpliwie dalsze badania katedry i tereny Ostrowa wniosą nowe informacje umożliwiające wyjaśnienie wielu zagadnień, będących dziś tylko hipotezami i wzbogacając przedstawiony zarys.

Zajęcie grodu przez Mieszka I i działalność Bolesława Chrobrego zmieniły układ osady na Ostrowie przez budowę nowego grodu w zachodniej części wyspy i likwidacji starszego. Kaplica po około 15–20 latach istnienia została

zastąpiona przez nową, monumentalną katedrę – kościół biskupi nowej diecezji w polskiej organizacji kościelnej, dla której męczeńska śmierć św. Wojciecha była niejako kamieniem węgielnym.

Odkrycie pierwszej katedry wrocławskiej z około 1000 r. jest pierwszym materialnym dowodem realizacji dalszych postanowień Zjazdu Gnieźnieńskiego, poza wcześniej już istniejącymi świątyniami w Poznaniu i Gnieźnie, a jak ostatnio stwierdzono i w Krakowie.

Omówione relikty budowli sprzed ponad 800, 900 i 1020 lat, oprócz wartości naukowych i zabytkowych, mają też swą wymowę emocjonalną i dydaktyczną. Nie zostały więc zasypane po zbadaniu, lecz starannie wyeksponowane w specjalnym podziemiu katedry, jako pamiątka historii, z odpowiednimi objaśnieniami i oprawą udostępnione zwiedzającym, a także w celu ewentualnych weryfikacji naukowych.

Osiągnięte rezultaty nie są ostateczne w procesie badań katedry i przypadkowe lub celowe wykopy mogą wnieść dodatkowe, istotne informacje, uzupełniające lub wnoszące do przedstawionego obrazu. Już wody powodzi¹⁰, które podmyły fragmenty oszczędzone przez badaczy, ukazały dalsze relikty. W tym przypadku dopełniające jedynie omówione fakty i hipotezy.

⁹ Janusz Firlit i Zbigniew Pianowski uważają za możliwe, że tylko podczas budowy pomyślana była jako katedra, lecz nie była nią w rzeczywistości [3, s. 30].

¹⁰ Część wyeksponowanych relikwii uległa uszkodzeniu wskutek zalania wodą podczas powodzi w lipcu 1997 r., zwłaszcza pionowe przekroje ziemne. Podczas usuwania tych szkód poszerzono powierzchnię odkrywek i odsłonięto kolejne relikty murów apsydy z X wieku i ślady konstrukcji drewnianych.

Bibliografia

- [1] Bukowski M., *Katedra Wrocławska*, Wrocław 1962.
- [2] Burgemeister L., Grundmann G., *Die Kunstdenkmäler der Stadt Breslau*, Breslau 1930, t. 1.
- [3] Firlet J., Pianowski Z., *Początki katedry krakowskiej*. Stan badań, [w:] *Katedra krakowska w średniowieczu*, Kraków 1996.
- [4] Kasička F., Nechvatal B., *Otonska architektura na Vyšehradě a její rekonstrukce*, [w:] *Umění*, t. 24, Praga 1976.
- [5] Kaźmierczyk J., *Kamień w kulturze Ostrowa Tumskiego we Wrocławiu w wiekach X–XIII*, Wrocław 1990.
- [6] Kaźmierczyk J., *Ku początkom Wrocławia*, Cz. 1–3, Wrocław 1991.
- [7] Kočka W., Ostrowska E., *Prace wykopaliskowe we Wrocławiu w latach 1949–1951*, [w:] *Studia wczesnośredniowieczne*, t. 3, Warszawa 1955.
- [8] Mchhautowa A., *Kostel na Libici*, [w:] *Archaeologické Rozhledy*, t. 47, nr 2/1995.
- [9] Mchhautowa A., *Libice – Kostel sv. Bartoloměje*, [w:] *Raně středověká architektura v Čechách*, Praha 1971.
- [10] *Monumenta Poloniae Historica*, t. 6, Kraków 1946.
- [11] Scheuermann G., *Das Breslau-Lexikon*, t. 1, Dulmen 1994.
- [12] Schulte W., *Geschichte des Breslauer Domes und seine Wiederherstellung*, s. 2, Breslau 1907.
- [13] *Scriptores Rerum Silesiacarum*, t. 1, Breslau 1835.
- [14] *Sztuka polska przedromańska i romańska do schyłku XIII w.*, pod red. Michała Walickiego, t. 2, Warszawa 1971.
- [15] Turek R., *Libice nad Cidlinou – monumentalní stavby vnitřního hradiska*, [w:] *Sbor. Nar.Muz. v Praze*, F.A. 35, c. 1.
- [16] Turek R., *Der Burgwall Libice und seine Bedeutung im Rahmen der polnisch – böhmischen Beziehungen des 10–11 Jarh.*, [w:] *Slavia Antiqua*, nr 10/1963, Praha.

An investigation into the early-medieval phases of building the Wrocław Cathedral (1996–1997)

The main objective of the present study was to investigate the architecture of the oldest structures of the cathedral and conservation of excavated relicts. It is also aimed at arranging an exhibition and opening it to the public.

Apart from searching beneath the choir, an examination was made of the bishop's crypt below the south aisle at a depth of 3.30–4.70 m below the floor level, succeeded in exposure of the other four structures made of stone, following the early-medieval, pre-Romanesque and Romanesque styles. The earliest construction dated from the last quarter of the 10th century.

A stratigraphic layout of the foundations of all the structures clearly

indicated the sequence in which these had been completed: 10th, 11th and 12th centuries.

A reconstructed plan of the earliest cathedral showed a basilica of outer dimensions as follows: ca. 30.0 m in length and 18.5 m in width, which was about three quarters of the cathedral in Poznań. It was also smaller in dimensions compared to the first cathedral in Cracow. It represented a type of cathedral similar to the Carolignian one, with two towers to the east and western edifice with a gallery.

Relics of the former structures have not been buried again after examination; these are carefully exposed in the cathedral, being appropriately designed.

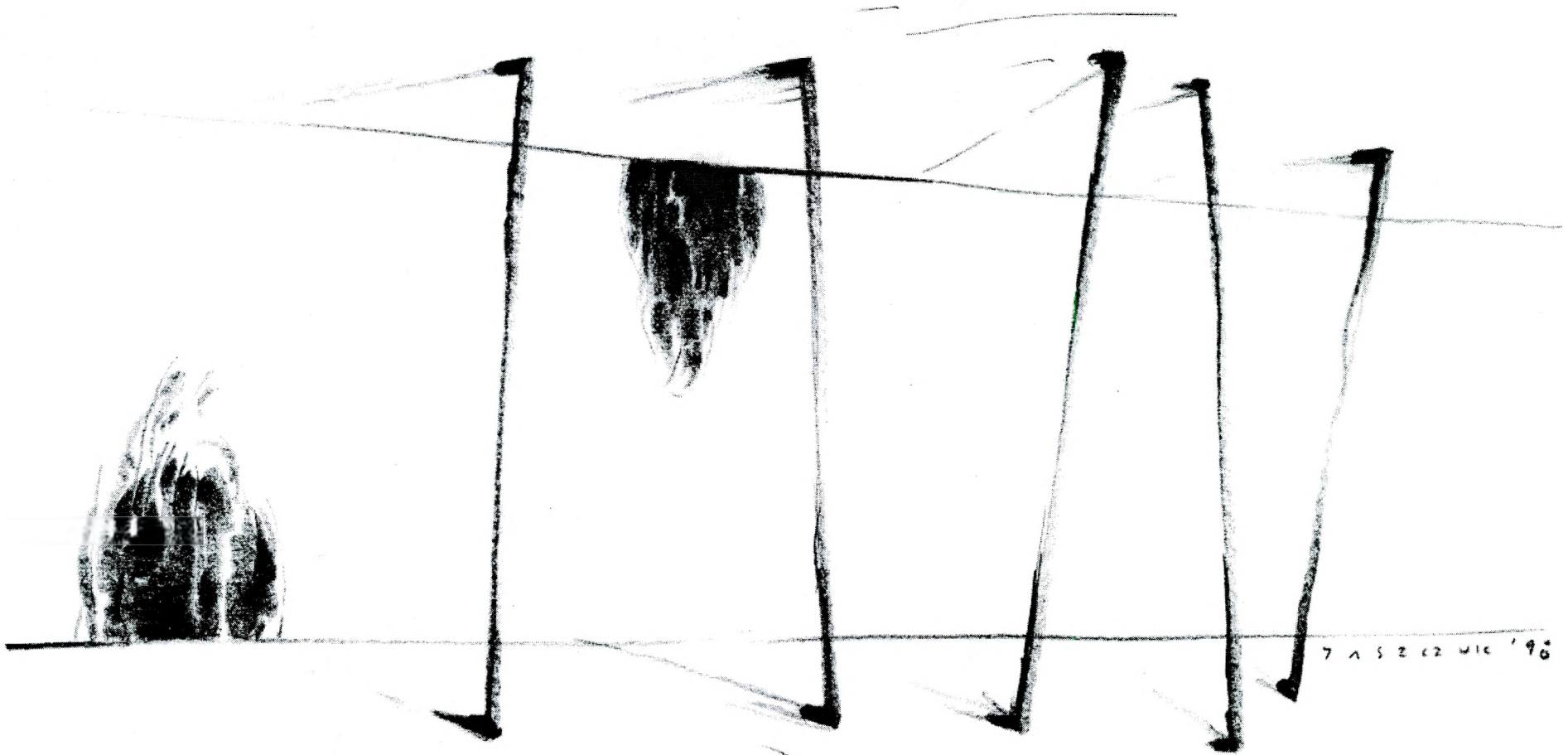

7 A S 2 K 2 WIC '96